

POSTE À SOUDER LASER

MS20

 Technologie 4.0

NOUVEAU



50 ans

dans la fabrication de machines industrielles

CE

FDA

AENOR

GESTION RDI

UNE 166002

VIDÉO DE FONCTIONNEMENT

Vidéo de fonctionnement de la machine



DEMANDE DE DEVIS

Veillez remplir le formulaire suivant. Nous vous répondrons sous 24 heures.

Jours ouvrables

QUELQUES-UNS DE NOS CLIENTS

L'approbation de nos clients est notre meilleure carte de présentation



CERTIFICATS ET ACCRÉDITATIONS

Quelque certificats qui soutiennent nos processus et profitent à nos clients





Le **Poste à Souder Laser MS20** de Nargesa, d'une puissance de **2000 W**, représente une avancée majeure dans la technologie de soudage laser. Il permet la **découpe, le soudage et le nettoyage laser** au sein d'un seul équipement compact et performant. Sans courbe d'apprentissage complexe et sans nécessité d'être un soudeur expert.

Son **extrême précision**, sa **grande vitesse** et sa **facilité d'utilisation** en font le **procédé de soudage le plus rentable**, non seulement en mode manuel, mais aussi dans des automatisations robotisées.

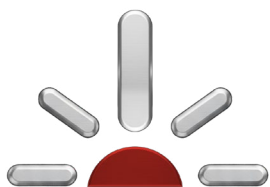

Profondeur de fusion de référence

Cet équipement offre la plus grande profondeur de cordon du marché, **atteignant jusqu'à 6 mm dans l'acier au carbone et l'acier inoxydable et 5 mm dans l'aluminium.**

100%

Fabriquée 100 % en Espagne

La MS20 a été conçue, fabriquée, assemblée et vérifiée dans nos installations en Espagne.

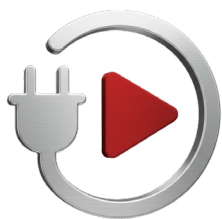

Interface intuitive et expédition Plug & Play

Son **interface intuitive** et sa prise en main peu complexe permettent, **avec une formation minimale, une utilisation rapide et sûre par du personnel non spécialisé.** Expédiée avec les paramètres de base configurés, elle est prête à être branchée et à commencer à travailler.



Support technique expert, gratuit et illimité

Service d'assistance technique 100 % personnalisé, sans coût supplémentaire et sans limite. Grâce à la technologie 4.0, **nous nous connectons à distance à la MS20 pour ajuster les paramètres**, réaliser des mises à jour ou évaluer toute situation anormale.

CARACTÉRISTIQUES TECHNIQUES

- > **Puissance** : 2000 W / 2 kW
- > **Tension** : 220 / 240 V, monophasée
- > **Fréquence** : 50 / 60 Hz
- > **Profondeur de pénétration (fusion)** : 6 mm dans l'acier au carbone et l'acier inoxydable et 5 mm dans l'aluminium.
- > **Capacité de coupe** : 4 mm
- > **Longueur d'onde** : 1080 nm
- > **Longueur du faisceau/fourreau de fibre** : 10 m / 393,7"
- > **Diamètre de la fibre** : 25 µm
- > **Laser de guidage** : 630–650 nm / 0,5–1 mW
- > **Ouverture maximale du faisceau laser** : 5 mm / 0,2" (apport simple) – 8 mm / 0,31" (apport double)
- > **Consommation électrique** : 4 kW
- > **Intensité maximale** : 16 A
- > **Méthode de refroidissement** : eau distillée
- > **Modes de travail** : soudage laser, découpe et nettoyage
- > **Panneau de commande CNC ESA S820** : très intuitif, tactile 7"
- > **Diagnostic des alarmes**
- > **Technologie 4.0**
- > **Contrôle en mm et en pouces**
- > Contrôle de température en degrés Celsius et Fahrenheit
- > Contrôle de l'état du résonateur via Bluetooth
- > **Capacité maximale du fil** : 2 bobines de 2 mm / 0,079"
- > **Capacité des bobines** : 2 unités de 15 kg, Ø300 mm / 33 lb – 11,81"
- > **Éclairage LED intérieur intégré**
- > Possibilité de travailler avec deux bobines du même fil ou de fils différents
- > **Nombre d'entraînements** : 2 unités
- > **Nombre de galets d'entraînement motorisés** : 8 unités
- > **Plage de nettoyage** : 5 à 80 mm / 0,2" à 3,15"
- > Voyant lumineux type "feu tricolore" intégré
- > **Torche laser WSX avec LED** et prise ergonomique de dernière génération : **prise à 1 ou 2 mains**
- > Résonateur Raycus, leader européen des composants laser.
- > **Connexion entre la gaine et la torche avec ressort de flexion**
- > **Une seule gaine** regroupant tous les composants intégrés
- > **Support de torche protégé et aimanté**
- > **Support pour bouteilles** d'argon ou d'azote inclus
- > **Tiroir pour consommables, outils et rechanges**
- > **Livraison Plug & Play** : la machine est expédiée entièrement montée et prête à travailler
- > **Paramètres prédéfinis** : chaque équipement est livré avec les paramètres de base testés et configurés
- > **Facilité d'utilisation** : grâce au tutoriel vidéo Nargesa, vous pourrez l'utiliser facilement dès le premier jour
- > **Palette en bois et caisse carton triple épaisseur adaptée au transport maritime**
- > **Option** : emballage bois NIMF15

La soudeuse laser MS20 de Nargesa est conforme aux normes européennes CE en matière de sécurité et de fabrication des machines industrielles, ainsi qu'aux exigences de la FDA des États-Unis pour les équipements laser.

CE QUI NOUS DIFFÉRENCIE

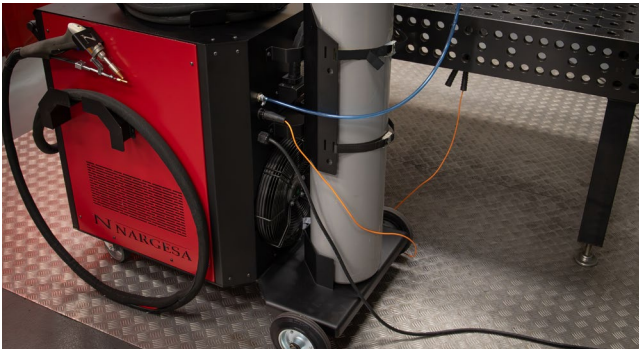

Sécurité et mobilité : support de bouteille de gaz intégré

La plupart des machines de soudage laser du marché n'intègrent pas de supports intégrés pour les bouteilles de gaz telles que l'argon ou l'azote. Cette omission ne complique pas seulement le transport ; elle représente également un risque important pour la sécurité de l'opérateur. Sans un maintien adéquat, les bouteilles peuvent se renverser facilement, même lorsque la machine est en position fixe, générant des situations dangereuses dans l'environnement de travail. Disposer d'une solution garantissant la stabilité et la mobilité de l'ensemble du système est essentiel pour une utilisation sûre, efficace et professionnelle.



Tiroir de rangement intégré pour une efficacité maximale

La machine est équipée d'un tiroir intégré au châssis, spécialement conçu pour stocker consommables, clés et accessoires de manière propre, sûre et ordonnée. Cette solution permet à l'opérateur d'avoir tout le nécessaire à portée de main, évitant des déplacements inutiles et améliorant l'efficacité au quotidien. Chaque détail a été pensé pour offrir une expérience d'utilisation pratique, professionnelle et totalement autonome.



Technologie 4.0

Avec l'accord du client, le fabricant peut se connecter à distance à la machine afin d'effectuer gratuitement toute mise à jour logicielle, de détecter d'éventuelles anomalies sans être présent, et d'ajuster des paramètres personnalisés pour des opérations spécifiques. Elle informe également le client du moment où la maintenance préventive doit être réalisée, parmi de nombreuses autres fonctionnalités.

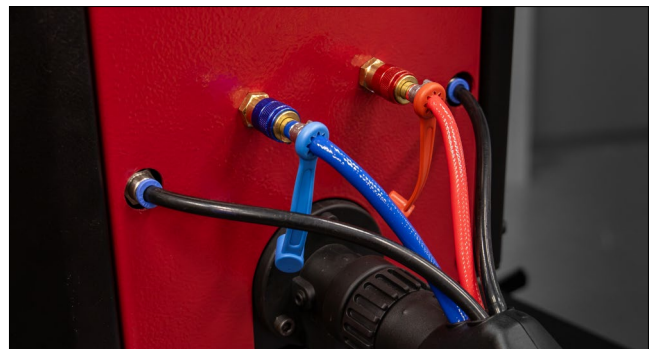

Refroidissement par eau

Il garantit des performances constantes, même lors de longues journées de travail intensif. Ce système est particulièrement crucial en mode automatique ou robotisé, où la continuité et la stabilité thermique sont fondamentales. Un bon système de refroidissement prolonge non seulement la durée de vie des composants, mais assure également un soudage plus précis et sans interruptions, optimisant l'efficacité du procédé.



Système d'entraînement haute performance

Le Poste à Souder Laser MS20 est doté d'un système avancé à double entraînement rotatif avec quatre galets motorisés, conçu pour assurer une traction du fil précise et constante, notamment dans des applications critiques comme le soudage de l'aluminium et de l'inox. Contrairement à de nombreux équipements du marché, qui ne motorisent que les galets inférieurs, la MS20 intègre huit galets motorisés, garantissant une alimentation uniforme et sans glissement, même avec des matériaux exigeants. Ce modèle permet d'installer deux bobines de 15 kg, avec des diamètres de fil allant jusqu'à 2 mm (0,079"), et de travailler avec deux types ou deux diamètres de fil différents (par exemple, acier inoxydable et acier au carbone) sans nécessiter de modifications mécani-

ques. Cela supprime les temps de réglage et permet de changer de fil instantanément, augmentant significativement la productivité. La polyvalence de la MS20 se reflète également dans sa conception d'utilisation : le dévidoir peut être monté sur la machine, suspendu à une potence ou se déplacer de manière indépendante grâce à sa base à roulettes, s'adaptant facilement à différentes configurations de travail. De plus, il intègre un éclairage LED interne, améliorant la visibilité dans les environnements peu éclairés et facilitant les opérations de maintenance et d'ajustement. Le Poste à Souder Laser MS20 redéfinit l'efficacité en soudage laser, en combinant puissance, précision et flexibilité dans une solution unique pour des environnements industriels exigeants.



Torche ergonomique de dernière génération

La torche de soudage a été conçue pour offrir un confort, une précision et une durabilité maximaux dans des environnements fortement contraignants. Elle intègre une poignée ergonomique qui regroupe de manière compacte la fibre optique, les tuyaux de refroidissement et les deux gaines de fil, le tout relié par un ressort flexible procurant une plus grande liberté de mouvement et davantage de confort lors d'une utilisation prolongée. Contrairement à d'autres solutions du marché, tous les conduits et composants sont protégés par une seule gaine ex-

térieure, ce qui améliore la maniabilité, réduit l'usure et facilite le travail dans des espaces restreints. Elle comprend également une LED d'alarme intégrée directement dans la torche, fournissant un signal visuel immédiat en cas de défaut ou de condition critique. Grâce à son design compact, son poids ultra-léger et son excellent équilibre, elle peut être utilisée à une ou deux mains en toute facilité, ce qui en fait l'outil idéal pour les travaux de précision et les longues journées d'exploitation.

NOUS VOUS PROPOSONS UNE SOLUTION **COMPLÈTE**

Chez Nargesa, nous ne nous limitons pas à fournir un équipement de soudage laser. Nous concevons avec vous l'ensemble du projet de soudage afin que vous disposiez d'une solution de production complète, sûre et prête à évoluer.

À partir de vos pièces, de vos volumes et de vos processus actuels, notre équipe technique vous propose un projet personnalisé, adapté à votre réalité et à vos objectifs :



Poste à Souder Laser MS20 comme noyau du procédé, configuré avec les paramètres et les accessoires adaptés à vos matériaux et à vos épaisseurs.



Cobot Universal Robots, marque leader mondial de la robotique collaborative, pour automatiser l'opération de soudage laser, améliorer la répétabilité et réduire les temps de cycle.



Cellule de soudage homologuée, conçue et certifiée conformément aux réglementations européennes de sécurité, intégrant tous les éléments de protection ainsi que l'intégration électrique et de contrôle.



Table de soudage Siegmund, référence du secteur, pour garantir une précision maximale dans le positionnement des pièces et accélérer les changements d'outillage.

Le résultat est un **système de soudage laser « clé en main »**, où chaque composant fonctionne en parfaite harmonie avec les autres. De l'étude initiale à la mise en service et à la formation de vos opérateurs, Nargesa veille à ce que vous disposiez d'une solution intégrale qui augmente votre productivité, améliore la qualité de vos cordons et réduise la dépendance à des soudeurs experts.

Caractéristiques qui nous différencient en tant que fabricant de machines industrielle

Nous sommes une entreprise familiale forte de plus de 50 ans d'expérience, et nous prenons très au sérieux la sécurité de l'opérateur ainsi que la rentabilité maximale pour l'entreprise qui fait confiance à notre marque.

1 Conception robuste et haute durabilité

Les machines Nargesa sont construites avec des matériaux de qualité industrielle qui garantissent une longue durée de vie, même dans des environnements exigeants.

2 Personnalisation sur mesure

Nous adaptons chaque équipement aux procédés spécifiques de nos clients, afin d'optimiser la productivité et l'efficacité opérationnelle.

3 Technologie de pointe

Nous intégrons des systèmes d'automatisation, des capteurs intelligents et un contrôle numérique pour améliorer les performances et réduire les temps d'arrêt.

4 Fabrication locale avec des standards internationaux

Nous sommes un fabricant national avec une qualité certifiée selon les normes ISO et conforme aux réglementations CE ou équivalentes.

5 Support technique spécialisé, gratuit et illimité

Nous offrons une assistance technique assurée par du personnel hautement qualifié, sur site comme à distance. Grâce à la technologie 4.0, nous pouvons nous connecter à distance à votre Poste à Souder Laser MS20 afin d'évaluer toute situation.

6 Livraison rapide et respect des délais

Nos processus de production sont optimisés pour garantir des livraisons ponctuelles, même pour des projets complexes. Stock disponible en continu, tant pour les machines que pour les accessoires et consommables.

7 Sécurité opérationnelle garantie

Toutes nos machines respectent les normes de sécurité industrielle, en minimisant les risques pour l'opérateur et l'environnement.

8 Efficacité énergétique

Nous concevons des équipements à faible consommation énergétique sans compromettre la puissance ni la productivité.

9 Service après-vente actif et maintenance prédictive

Nous accompagnons le client au-delà de la livraison avec des programmes de maintenance préventive, de formation et de mises à jour, ainsi que la possibilité de déployer un projet de soudage autonome avec robot automatisé.

10 Rapport coût-bénéfice inégalé

Nous combinons une ingénierie de précision, une technologie avancée et des prix compétitifs afin de maximiser le retour sur investissement.



CARACTÉRISTIQUES DU CONTRÔLEUR ESA S820

Le Poste à Souder Laser MS20 de Nargesa est équipé d'un contrôleur avec écran tactile couleur 7", très intuitif et facile à utiliser, intégrant la dernière technologie 4.0. **Le processus est simple et intuitif** : l'opérateur sélectionne le matériau, l'épaisseur, le type de gaz, le nombre de fils, leur diamètre et la buse appropriée.

À partir de ces informations, le contrôle charge automatiquement les **paramètres de soudage optimaux**, préalablement validés en usine, garantissant des **résultats constants et répétables**.

De plus, l'utilisateur peut **modifier et enregistrer des programmes** facilement afin de les adapter aux besoins de production.

Voici quelques-unes des fonctionnalités les plus pertinentes de ce contrôleur :

- > Stockage jusqu'à 10 000 programmes.
- > Programmation des mesures en pouces ou en millimètres.
- > Base de données performante pour le soudage, le nettoyage et la découpe.
- > Bibliothèque de matériaux disponible avec possibilité de programmer de nouveaux matériaux.
- > Bibliothèque de soudures et de matériaux.
- > Bibliothèque de nettoyage et de matériaux.
- > Bibliothèque de découpe et de matériaux.
- > Contrôle dynamique de la température pour la lentille de protection.
- > Contrôle dynamique de la température pour la lentille de focalisation.
- > Contrôle dynamique de la température pour le moteur de la torche.
- > Programmation en plus de 20 langues.
- > Technologie 4.0.
- > Diagnostic des alarmes à l'écran.
- > Alerte de maintenance préventive.
- > Possibilité de connexion à distance par le fabricant, sans présence sur site.
- > Résolution de l'écran tactile couleur 7" : 800 × 480.
- > Disque silicium de 128 MB.
- > 2 entrées analogiques, résolution 12 bits.
- > 16 entrées numériques (24 Vdc).
- > 16 sorties numériques (24 Vcc, 0,7 A max.), protégées contre les surcharges et les courts-circuits.
- > 1 port série RS232.
- > 1 port CAN avec connecteur SubD F à 9 broches.
- > 1 port USB.

DIMENSIONS EXTÉRIEURES

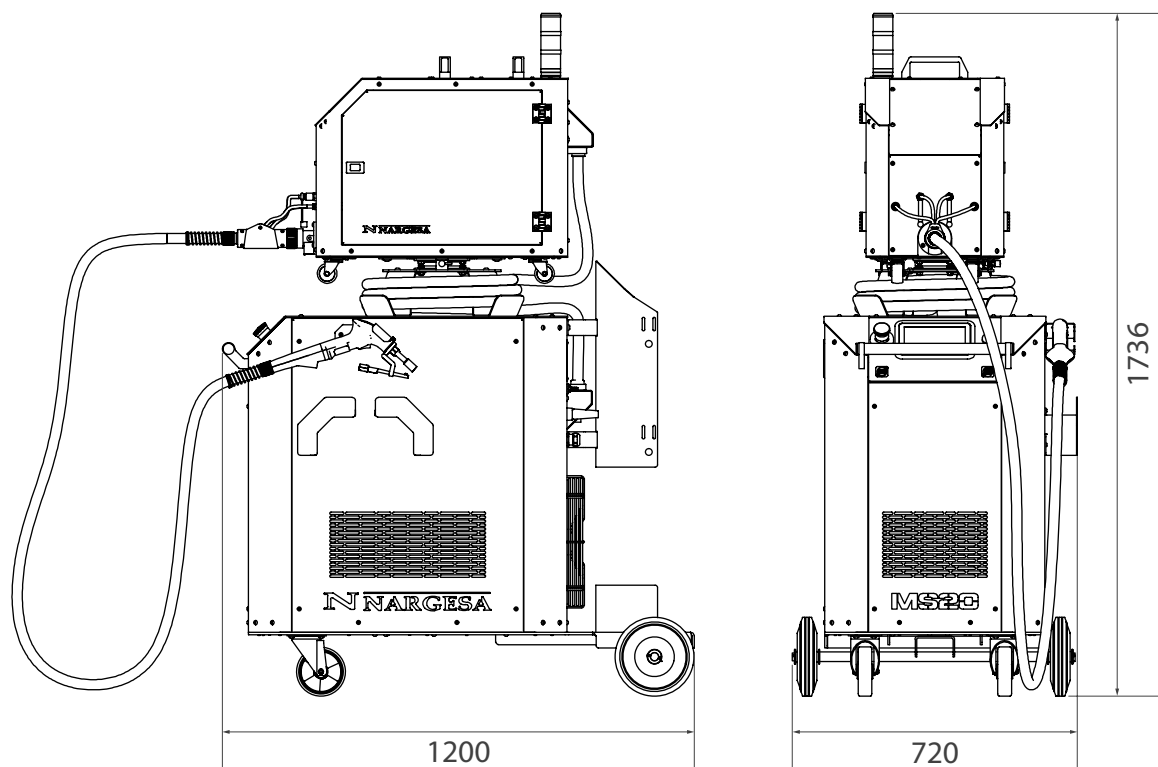

CARACTÉRISTIQUES DE L'EMBALLAGE

Code douanier : 85158090

Roues pour un transport correct, tant sur la machine que sur le dévidoir (feeder).

La machine est **expédiée entièrement montée**.

Emballage avec palette en bois NIMF15 et caisse carton triple épaisseur adaptée au transport maritime.

Option : emballage en bois NIMF15.

MS20

Largeur	780 mm
Profondeur	1280 mm
Hauteur	1950 mm
Volume	1,946 m ³
Poids net	264 Kg
Poids brut	310 Kg.

ACCESSOIRES FOURNIS AVEC LA MACHINE

Équipement complet, sans surprises

Sur les machines que nous fabriquons, la qualité ne se limite pas à la structure ou à la commande CNC : elle s'étend également à chaque composant additionnel. C'est pourquoi nous livrons une **solution hautement équipée dès le premier jour**, avec une sélection d'**accessoires inclus d'usine** qui dépasse ce qui est habituel sur le marché.

Chaque accessoire a été soigneusement choisi pour **améliorer l'opérabilité, la sécurité et l'efficacité de l'équipement**, sans coûts supplémentaires ni adaptations ultérieures.

Ci-dessous, nous détaillons tout ce qui est **inclus de série avec votre machine**. Une configuration pensée pour que vous puissiez produire au plus haut niveau dès le premier jour.

Support de tête laser



REF: 130-19-01-00018

Support ergonomique pour la tête de soudage laser. Structure en acier avec rembourrage en plastique technique protégeant la torche lorsqu'elle est laissée au repos. Finition noire texturée conçue pour MS20.

- **Sécurité et rangement** : empêche la chute de la tête et l'endommagement de la lentille/buses.
- **Protection complète** : blocs de rembourrage anti-rayures et antidérapants.
- **Accès rapide** : géométrie en forme de « berceau » pour un soutien et un retrait d'une seule main.
- **Aimant de fixation** : fixation magnétique au châssis/à la table pour faciliter le positionnement dans la zone de travail.

Lunettes de protection laser



REF: 080-MSL-00021

Lunettes de protection pour le soudage au laser avec filtre spécifique pour la longueur d'onde 900–1100 nm. Cadre enveloppant couvrant l'avant et les côtés, léger et confortable pour un usage prolongé. Mallette incluse.

- **Protection oculaire** pour la bande 900-1100 nm (lasers à fibre).
- **Atténuation élevée** (OD élevé) pour minimiser le risque d'exposition accidentelle.
- **Conception de l'enveloppe** : protège contre le rayonnement direct/réfléchi et les particules.
- **Confort** : branches incurvées et maintien stable sous une visière ou un casque.
- **Certification de sécurité et marquage** : selon les règles techniques standard et les exigences essentielles conformément à l'annexe II du règlement EPI (UE) 2016/425, conformément à la norme EN 207:2017. Marquage : 740-900 D LB6 + I LB7, 900-1100 D LB6 + IRLB7 LP S CE, indiquant les niveaux de protection contre les rayonnements laser dans les plages spectrales spécifiées.

Clé Allen triple 2–2,5–3 mm



REF : 080-MSL-00029

Clé Allen triple en Y, avec embouts de 2 / 2,5 / 3 mm.

Corps ergonomique en polymère orange pour une prise en main confortable et sûre.

Tournevis de précision Phillips



REF : 080-MSL-00030

Tournevis de précision à pointe Phillips (PH) pour les travaux fins en électronique et en mécanique légère. Poignée bicolore bleue/jaune avec dôme rotatif pour soutenir la paume et pivoter avec contrôle. Embout magnétisable pour faciliter la mise en place des vis.

Clé plate double 17–21 mm



REF : 120-19-01-00109

Clé à fourche double, 17 mm et 21 mm. Profil fin et corps plat pour atteindre les zones étroites (raccords, écrous et connexions). Finition noire à haute résistance à l'usure et à la corrosion.

Adaptateur de buse double à simple



REF : 120-19-01-00091

Adaptateur de buse qui permet de passer d'une sortie double à une sortie simple pour les pistolets à souder laser. Corps en laiton usiné résistant à la corrosion. Conçu pour accélérer le passage de l'apport double à l'apport simple.

Lentilles De Protection



REF : 080-MSL-00332

Lentille de protection pour soudure, découpe et nettoyage de joints.

10 lentilles de protection sont fournies avec MS20.

Buse de nettoyage



REF : 080-MSL-00430

Buse pour le nettoyage des joints de soudage

Ruban De Centrage



REF : 080-MSL-00335

Bande de centrage du faisceau laser











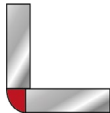

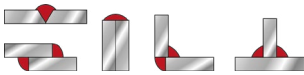
Rouleaux d'alimentation

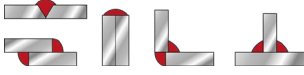
Rouleaux d'alimentation à double gorge en « U » ou en « V » pour différentes dimensions et matériaux de fil. 4 rouleaux de chaque type sont fournis.

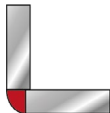
	Référence	Description	Ø Fils
	080-MSL-00326	Rouleau 0,8–1,0 U Rouleau d'alimentation à gorge en « U » pour fil d'aluminium.	0,8 y 1,0mm.
	080-MSL-00327	Rouleau 1,2–1,6 U Rouleau d'alimentation à gorge en « U » pour fil d'aluminium.	1,2 y 1,6mm.
	080-MSL-00328	Rouleau 1,6–2,0 U Rouleau d'alimentation à gorge en « U » pour fil d'aluminium.	1,6 y 2,0 mm.
	080-MSL-00329	Rouleau 0,8–1,0 V Rouleau d'alimentation à gorge en « V » pour fil d'acier.	0,8 y 1,0mm.
	080-MSL-00330	Rouleau 1,2–1,6 V Rouleau d'alimentation à gorge en « V » pour fil d'acier.	1,2 y 1,6 mm.
	080-MSL-00331	Rouleau 1,6–2,0 V Rouleau d'alimentation à gorge en « V » pour fil d'acier.	1,6 y 2,0 mm.

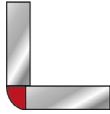
Buses de soudage

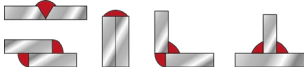
Buses de soudage laser avec ou sans apport de fil, pour différents types d'applications de soudage.
1 buse de chaque type est fournie.

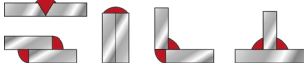
	Description	Fils	Type de soudage	Ø Fils	Modèle
	Référence: 080-MSL-00413 Buse pour soudage sans apport de fil, pour soudage des angles extérieurs.	-		-	C
	Référence: 080-MSL-00415 Buse pour soudage avec apport de fil jusqu'à 1,2 mm, pour soudage à plat, angles intérieurs et angles extérieurs.	1		1.2 mm	AS-12
	Référence: 080-MSL-00416 Buse pour soudage avec apport de fil jusqu'à 1,6 mm, pour soudage à plat, angles intérieurs et angles extérieurs.	1		1.6 mm	BS-16
	Référence: 080-MSL-00419 Buse pour soudage avec apport de fil jusqu'à 1,2 mm, pour soudage des angles extérieurs.	1		1.2 mm	CS-12
	Référence: 080-MSL-00431 Buse pour soudage avec apport de fil jusqu'à 1,6 mm, pour soudage des angles extérieurs.	1		1.6 mm	ES-16 FS-16
	Référence: 080-MSL-00425 Buse pour soudage à double apport de fil jusqu'à 1,2 mm, pour soudage à plat, angles intérieurs et angles extérieurs.	2		1.2 mm	AS-12D
	Référence: 080-MSL-00427 Buse pour soudage à double apport de fil jusqu'à 2,0 mm, pour soudage à plat, angles intérieurs et angles extérieurs.	2		2.0 mm	AS-20D









Buse et embout pour la découpe

Buse et embout pour la découpe laser. 1 ensemble (1 buse + 1 embout) est fourni.

	Description	Modèle
	Référence: 080-MSL-00428 Buse et embout pour la découpe laser. 1 ensemble	CT-15

Buses d'alimentation

Buses guide d'alimentation de fil.
1 buse de chaque type est fournie.

	Référence	Description	Fils	Ø Fils
	080-MSL-00402	Buse à double alimentation 1,0 mm Buse guide à double alimentation de fil, 1,0 mm.	2	1,0 mm.
	080-MSL-00403	Buse à double alimentation 1,2 mm Buse guide à double alimentation de fil, 1,2 mm.	2	1,2 mm.
	080-MSL-00404	Buse à double alimentation 1,6 mm Buse guide à double alimentation de fil, 1,6 mm.	2	1,6 mm.
	080-MSL-00405	Buse à double alimentation 2,0 mm Buse guide à double alimentation de fil, 2,0 mm.	2	2,0 mm.
	080-MSL-00406	Buse d'alimentation simple 0,8 mm Buse guide d'alimentation de fil, 0,8 mm.	1	0,8 mm.
	080-MSL-00407	Buse d'alimentation simple 1,0 mm Buse guide d'alimentation de fil, 1,0 mm.	1	1,0 mm.
	080-MSL-00408	Buse d'alimentation simple 1,2 mm Buse guide d'alimentation de fil, 1,2 mm.	1	1,2 mm.
	080-MSL-00409	Buse d'alimentation simple 1,6 mm Buse guide d'alimentation de fil, 1,6 mm.	1	1,6 mm.
	080-MSL-00410	Buse d'alimentation simple 2,0 mm Buse guide d'alimentation de fil, 2,0 mm.	1	2,0 mm.

ACCESSOIRES OPTIONNELS ET CONSOMMABLES

Masque électronique protection laser



REF : 080-MSL-00023

Afficheur électronique réglable et auto-obscurecissant avec cellule solaire photosensible pour le travail au laser. Casque enveloppant en polymère durable avec harnais réglable et filtre spécifique au laser dans la fenêtre avant. Contrôle latéral de réglage. Conçu pour protéger la vue et le visage de l'opérateur pendant les opérations de soudage et de marquage au laser, en fonction de la configuration du filtre.



- **Protection complète des yeux et du visage** contre le rayonnement laser (selon le filtre installé), les étincelles et les projections légères.
- **Auto-obscurecissement réglable** : commutation automatique en cas de détection d'une émission (temps de réponse et degré d'obscurcissement configurables).
- **Confort de port prolongé** : harnais réglable et casque léger avec centre de gravité équilibré. Réglage du diamètre, de la hauteur et de la profondeur pour un grand confort. Conçu pour les longues journées de travail.
- **Haute visibilité à l'arrêt** : mode clair pour une préparation et un positionnement précis des pièces.
- **Sécurité certifiée et marquée** : conformément aux règles techniques standard et aux exigences essentielles de l'annexe II du règlement EPI (UE) 2016/425 (EN ISO 16321-1:2022, EN ISO 16321-2:2021, ISO 16321-1:2021/Amd.1:2024, EN 207:2017). Marquage : protection oculaire 16321 LP W4 1-M, 950-100 D LB7 IR LB8 LP CE ; protection faciale et crânienne 16321 LP W4 1-M, 900-1100 D LB5 IR LB8 LP CE ; filtre de soudage automatique 11961-PZA-24.

Masque Protection laser



REF : 080-MSL-00022











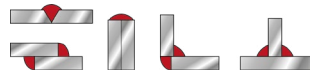

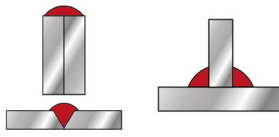

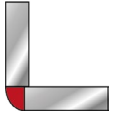

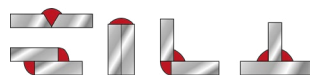

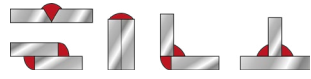

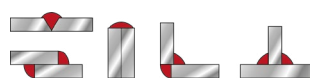
Masque passif de soudage laser avec visière verte spécifique au laser. Casque léger et enveloppant avec harnais réglable et réglage latéral. Conçu pour protéger les yeux et le visage de l'opérateur contre l'exposition aux UV pendant le soudage manuel au laser et les opérations annexes.

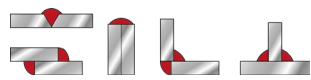

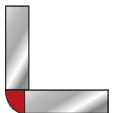

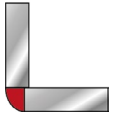

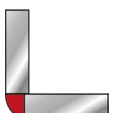

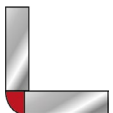

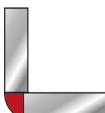

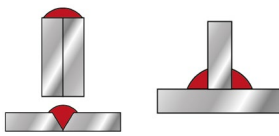

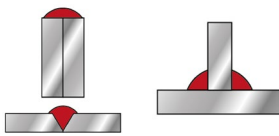
- **Protection des yeux/du visage** contre le rayonnement laser et les projections légères pendant le soudage.
- **Simpleté et fiabilité** : pas d'électronique et pas de piles ; entretien minimal
- **Confort** : harnais avec réglage du diamètre, de la hauteur et de la profondeur.
- **Grand champ de vision** avec un grand viseur passif.
- **Certification de sécurité et marquage** : conformément aux exigences essentielles de l'annexe II du règlement (UE) 2016/425 relatif aux EPI, conformément aux normes EN ISO 16321-2:2021 et EN 207:2017 Marquage : protection oculaire 16321 LP W4 1-M, 950-100 D LB7 IR LB8 LP CE ; protection faciale et crânienne 16321 LP W4 1-M, 900-1100 D LB5 IR LB8 LP CE.

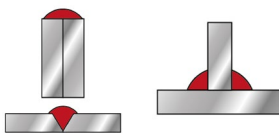
Buses de soudage

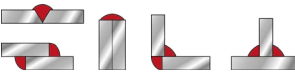

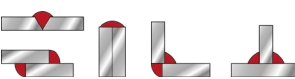
Buses de soudage laser avec ou sans apport de fil, pour différents types d'applications de soudage.

	Description	Fils	Type de soudage	Ø Fils	Modèle
	Référence: 080-MSL-00411 Buse pour soudage sans apport de fil, pour soudage à plat, angles intérieurs et angles extérieurs.	-		-	A
	Référence: 080-MSL-00412 Buse pour soudage sans apport de fil, pour soudures à plat ou angles intérieurs.	-		-	B
	Référence: 080-MSL-00413 Buse pour soudage sans apport de fil, pour soudage des angles extérieurs.	-		-	C
	Référence: 080-MSL-00414 Buse pour soudage avec apport de fil jusqu'à 1,0 mm, pour soudage à plat, angles intérieurs et angles extérieurs.	1		1.0 mm	AS-10
	Référence: 080-MSL-00415 Buse pour soudage avec apport de fil jusqu'à 1,2 mm, pour soudage à plat, angles intérieurs et angles extérieurs.	1		1.2 mm	AS-12
	Référence: 080-MSL-00416 Buse pour soudage avec apport de fil jusqu'à 1,6 mm, pour soudage à plat, angles intérieurs et angles extérieurs.	1		1.6 mm	BS-16
	Référence: 080-MSL-00417 Buse pour soudage avec apport de fil jusqu'à 2,0 mm, pour soudage à plat, angles intérieurs et angles extérieurs.	1		2.0 mm	BS-20
	Référence: 080-MSL-00418 Buse pour soudage avec apport de fil jusqu'à 1,0 mm, pour soudage des angles extérieurs.	1		1.0 mm	CS-10
	Référence: 080-MSL-00419 Buse pour soudage avec apport de fil jusqu'à 1,2 mm, pour soudage des angles extérieurs.	1		1.2 mm	CS-12
	Référence: 080-MSL-00420 Buse pour soudage avec apport de fil jusqu'à 1,6 mm, pour soudage des angles extérieurs.	1		1.6 mm	CS-16
	Référence: 080-MSL-00421 Buse pour soudage avec apport de fil jusqu'à 1,2 mm, pour soudage des angles extérieurs.	1		1.2 mm	ES-12







	Description	Fils	Type de soudage	Ø Fils	Modèle
	Référence: 080-MSL-00431 Buse pour soudage avec apport de fil jusqu'à 1,6 mm, pour soudage des angles extérieurs.	1		1.6 mm	ES-16 FS-16
	Référence: 080-MSL-00422 Buse pour soudage avec apport de fil jusqu'à 1,0 mm, pour soudage à plat et angles intérieurs.	1		1.0 mm	DS-10
	Référence: 080-MSL-00423 Buse pour soudage avec apport de fil jusqu'à 1,2 mm, pour soudage à plat et angles intérieurs.	1		1.2 mm	DS-12
	Référence: 080-MSL-00424 Buse pour soudage avec apport de fil jusqu'à 1,6 mm, pour soudage à plat et angles intérieurs.	1		1.6 mm	DS-16
	Référence: 080-MSL-00425 Buse pour soudage à double apport de fil jusqu'à 1,2 mm, pour soudage à plat, angles intérieurs et angles extérieurs.	2		1.2 mm	AS-12D
	Référence: 080-MSL-00426 Buse pour soudage à double apport de fil jusqu'à 1,6 mm, pour soudage à plat, angles intérieurs et angles extérieurs.	2		1.6 mm	AS-16D
	Référence: 080-MSL-00427 Buse pour soudage à double apport de fil jusqu'à 2,0 mm, pour soudage à plat, angles intérieurs et angles extérieurs.	2		2.0 mm	AS-20D

Buse et embout pour la découpe





Buse et embout pour la découpe laser.

	Description	Modèle
	Référence: 080-MSL-00428 Buse et embout pour la découpe laser.	CT-15
	Référence: 080-MSL-00429 Embout de 1,5 mm pour la buse de découpe.	CT-15

Câbles en acier, en téflon et en graphite







Description	
	Référence: 080-MSL-00301 Câble en Acier Bleu 0,6-0,8, 5 M Câble de soudage pour fil d'acier de 0,6 à 0,8 mm, 5 m
	Référence: 080-MSL-00302 Câble en Acier Rouge 1,0-1,2, 5 M Câble de soudage pour fil d'acier de 1,0 à 1,2 mm, 5 m
	Référence: 080-MSL-00304 Corde en Téflon Bleu 0,6-0,8, 5 M Câble de soudage pour fil d'aluminium de 0,6 à 0,8 mm, 5 m
	Référence: 080-MSL-00305 Corde en Téflon Rouge 1,0-1,2, 5 M Câble de soudage pour fil d'aluminium de 1,0 à 1,2 mm, 5 m
	Référence: 080-MSL-00306 Corde en Téflon Jaune 1.4-1.6,5M Câble de soudage pour fil d'aluminium de 1,4 à 1,6 mm, 5 m
	Référence: 080-MSL-00307 Corde en Graphite 1,0-2,0, 5 M Câble de soudage pour fil d'aluminium de 1,0 à 2,0 mm, 5 m
	Référence: 080-MSL-00308 Câble en Acier 1,2-2,0, 5 M Câble de soudage pour fil d'acier de 1,2 à 2,0 mm, 5 m

Lentilles

Description	
	Référence: 080-MSL-00323 Lentille réfléchissante Lentille réfléchissante pour le soudage, la découpe et le nettoyage des cordons de soudure.
	Référence: 080-MSL-00321 Lentille de focalisation D20 x F150 x T3 Lentille de focalisation D20 F150 pour le soudage, la découpe et le nettoyage des cordons de soudure.
	Référence: 080-MSL-00320 Lentille de collimation D16 x F60 x T3 Lentille de collimation D16 pour le soudage, la découpe et le nettoyage des cordons de soudure.
	Référence: 080-MSL-00332 Lentille de protection Lentille de protection pour le soudage, la découpe et le nettoyage des cordons de soudure.

Rouleaux d'alimentation

Rouleaux d'alimentation à double gorge en « U » ou en « V » pour différentes dimensions et matériaux de fil.

Référence	Description	Ø Fils
 080-MSL-00326	Rouleau 0,8–1,0 U Rouleau d'alimentation à gorge en « U » pour fil d'aluminium.	0,8 y 1,0mm.
 080-MSL-00327	Rouleau 1,2–1,6 U Rouleau d'alimentation à gorge en « U » pour fil d'aluminium.	1,2 y 1,6mm.
 080-MSL-00328	Rouleau 1,6–2,0 U Rouleau d'alimentation à gorge en « U » pour fil d'aluminium.	1,6 y 2,0 mm.
 080-MSL-00329	Rouleau 0,8–1,0 V Rouleau d'alimentation à gorge en « V » pour fil d'acier.	0,8 y 1,0mm.
 080-MSL-00330	Rouleau 1,2–1,6 V Rouleau d'alimentation à gorge en « V » pour fil d'acier.	1,2 y 1,6 mm.
 080-MSL-00331	Rouleau 1,6–2,0 V Rouleau d'alimentation à gorge en « V » pour fil d'acier.	1,6 y 2,0 mm.

Tube Réglable











REF: 080-MSL-00334

Tube de mise au point gradué porte-embouts.

Buses d'alimentation

Buses guide d'alimentation de fil.

	Référence	Description	Fils	Ø Fils
	080-MSL-00402	Buse à double alimentation 1,0 mm Buse guide à double alimentation de fil, 1,0 mm.	2	1,0 mm.
	080-MSL-00403	Buse à double alimentation 1,2 mm Buse guide à double alimentation de fil, 1,2 mm.	2	1,2 mm.
	080-MSL-00404	Buse à double alimentation 1,6 mm Buse guide à double alimentation de fil, 1,6 mm.	2	1,6 mm.
	080-MSL-00405	Buse à double alimentation 2,0 mm Buse guide à double alimentation de fil, 2,0 mm.	2	2,0 mm.
	080-MSL-00406	Buse d'alimentation simple 0,8 mm Buse guide d'alimentation de fil, 0,8 mm.	1	0,8 mm.
	080-MSL-00407	Buse d'alimentation simple 1,0 mm Buse guide d'alimentation de fil, 1,0 mm.	1	1,0 mm.
	080-MSL-00408	Buse d'alimentation simple 1,2 mm Buse guide d'alimentation de fil, 1,2 mm.	1	1,2 mm.
	080-MSL-00409	Buse d'alimentation simple 1,6 mm Buse guide d'alimentation de fil, 1,6 mm.	1	1,6 mm.
	080-MSL-00410	Buse d'alimentation simple 2,0 mm Buse guide d'alimentation de fil, 2,0 mm.	1	2,0 mm.

NOTRE GAMME DE PRODUIT



POINÇONNEUSES
HYDRAULIQUES



CINTREUSE À TUBES SANS
SOURIS



PRESSES PLIEUSES
HORIZONTALES



CINTREUSES À GALETS



CINTREUSES DE TUBES
CNC



POSTE À SOUDER LASER



CINTREUSES À VOLUTES



PRESSES PLIEUSES
HYDRAULIQUES



CISAILLES GUILLOTINES
HYDRAULIQUES



FOURS DE FORGE



MACHINES À GAUFREUR
À FROID



MACHINES À FORGER À
CHAUD



BROCHEUSES
HYDRAULIQUES



MARTEAUX PILON POUR
LA FORGE



PRESSES HYDRAULIQUES
À FORGER

Entreprises partenaires



LIVRAISON MONDIALE

Du moment que le client contracte ce service, Nargesa prend en charge le transport jusqu'à la destination finale de la machine. Il y a aussi la possibilité que le client contracte lui-même le transport avec sa propre agence de confiance.

SERVICE TECHNIQUE

Tous nos clients ont accès à notre support technique de forme rapide et efficace.
90% des problèmes se règlent dans les 24 heures par téléphone, email, skype ou vidéoconférence.

Suivez-nous

PRADA NARGESA, S.L.

Ctra. De Garrigàs a Sant Miquel s/n
17476 Palau de Santa Eulalia (Girona) Spain
Tel. +34 972 568 085

www.nargesa.com

nargesa@nargesa.com



L'information détaillée dans cette brochure peut souffrir variations